

TRAILER PASSET

ANVÄNDARMANUAL • SERVICE • GARANTI

ISO 9001:2008
BUREAU VERITAS
Certification



RESPO



.....
TRAILER MODEL

V610 _ _ _ _ _

.....
FÖRSTA REGISTRERING

.....
ÖVERLÄMNANDE DATUM

.....
NAMN OCH UNDERSKRIFT AV DIN RESPO REPRESENTANT



Grattis!

Du har blivit ägare till en av marknadens mest hållbara och robusta trailer. Vår signatur bekräftar att denna Respo trailer överensstämmer med alla internationella kvalitetskrav och kommer att vara redo för även de tuffaste av utmaningar. Som bevis på det, medföljer en två års garanti från tillverkaren.

Vi ber dig att noga läsa genom handhavande- och underhållsanvisningar innan du använder vagnen.

Detta för att du ska kunna få ut maximal användning av din Respo trailer och hålla den i god kondition och utmärkt skick för många år framöver.

Om du har några frågor eller behöver lite hjälp på vägen för att hålla din Respo vagn i toppskick, ber vi dig att ta kontakt med din lokala återförsäljare eller vända dig till ett Respo service center. Vi rekommenderar att all underhållning och serviceåtaganden utförs av en auktoriserad Respo distributör, för att säkerställa kvalitén på utfört arbete och reservdelar.

Tack för att du valde en Respo trailer!

Vi känner oss hedrade att vara ditt

förstahandsval av trailer.

Vi önskar dig trevlig resa och säker körning,

Respo AB

Kom igång!

På- och fråkoppling

- 1 Placera kopplingshandsken på bilens dragkula och sänk ner den tills den låses runt kulan.
- 2 Koppla fast säkerhetslinan på bilens dragkrok.
- 3 Se till att kopplingshandsken är ordentligt låst:
(SE BILD 1).

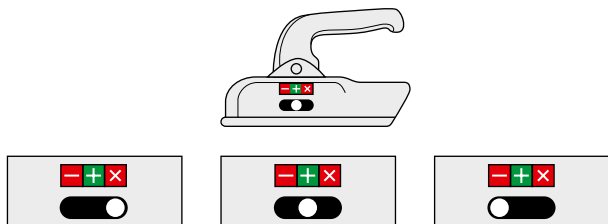

• röd "x"- visar att kopplingshandsken är i olåst läge;

• grön "+"- visar att kopplingshandsken är korrekt kopplad;

• röd "-"- visar att kopplingshandsken inte är korrekt kopplad och körning ej är tillåten.

Bild 1: På- och fråkoppling av draghandske

- 4 Vid fråkoppling, dra handtaget uppåt tills kopplingen lossnar och släpper från bilens dragkula.
- 5 Använd hjulstopp för att förhindra rullning eller dra på trailerns handbroms om sådan finns.

- 6 Om trailern har stödhjul, använd vev (1) för att sänka stödhjulet (2) i fixerat läge för att förhindra sidorullning. Öppna sedan klämman (3) och dra upp stödhjulet i högsta läget. (SE BILD 2).



Bild 2: Fastsättning av stödhjulet

- 7 Dra åt hjulbultarna efter första åkturen!

Lastning

Överbelastning av trailer är förbjudet enligt trafikreglerna och kan leda till farliga situationer. Överbelastning kan också leda till en tidig förslitning och skada av vagnen. Därför är det viktigt att känna till lastens vikt; att inte veta vikten av lasten befriar inte föraren av ansvar.

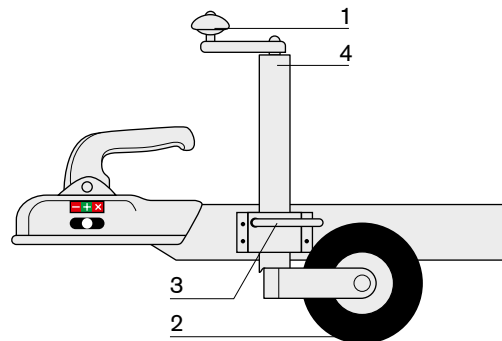
KOM IHÅG LISTA

- Kom ihåg högsta tillåtna totalvikten för trailern (se trailerns registreringsbevis);
- Räkna ut högsta möjliga lastvikt före varje lastning och resa på följande vis: trailerns totalvikt minus trailerns egenvikt;
- Fördela lasten jämt över lastytan på botten- sidolämmar och kölrullar är inte avsedda för att bära upp lastens vikt;
- Använd riktiga spännband för fastsättning och fixering av lasten- det hjälper till att hålla lasten still i kurvor och vid inbromsning och acceleration;
- Kontrollera att lasten inte är bredare än trailern (överskjutande last upp till 1 meter över bakre delen behöver inte märkas);
- Belastning på kopplingsanordningen kan vara upp till 10% av trailerns totalvikt men inte högre än den godkända belastningen specificerad på kopplingshandsken.

Checklista innan färd med trailer:

- Kopplingsanordningen och fästet är i gott skick och fungerar;
- Hållbarheten av handsken mellan trailern och bilen (med kopplad säkerhetsvajer mellan bromsad trailer och bilen);
- Skicket på lampor och lysen;
- Hjul och muttrar;
- Lastöglor och fästen;
- Placeringen och fastsättningen av främre och bakre läm;
- Höjden på dragkulan inom den tillåtna höjden: 430±35 mm;
- Däckens lufttryck och hjulbalans. Felaktig och/eller ojämna trycknivåer kan skada hjullagren. Rekommenderat lufttryck är:
 - R13 > 2.5 bar
 - R13C/R14C > 3.5-4.5 bar

KOM-IHÅG LISTA

- O2 kategorin bromsade släpfordon är skyldiga att ha samma typ av vinterdäck som dragfordon (M + S däck eller dubbdäck).
- Det rekommenderas inte att ha handbromsen på under långtidsparkering av O2 kategori bromsad trailer.
- Backa inte trailer in i vattnet när trailerns elsystem är kopplad till bilens! Kontakt med vattnet kan leda till en kortslutning i systemet eller spräcka glödlampor pga. snabb nerkylning av glaset. Är vagnen inte kopplad till bilens elsystem, går det bra att backa ner i vattnet upp till hjulnavet eller någon belysningsanordning.
- Dimensionerna och belastningen av däck och hjul måste uppfylla de parametrar som tillhandahålls av tillverkaren och stämma överens med givna värden (se registreringsbeviset).
- Däckmönstret måste vara minst 1,6 mm; för vinterdäck gäller minsta mönsterdjup 3,0 mm.

Underhåll

- Kontrollera fasthållningen av alla gängade fästelement (inklusive hjulbultarna) efter de första 500 km och dra åt vid behov;
- För att garanti ska gälla, är det obligatorisk att genomföra första service hos Respo Service center eller auktoriserad återförsäljare senast 1 (ett) år eller 10 000 km efter inköp. Service ska vara registrerad i medföljande servicebok.
- Från och med första kontroll rekommenderas en serviceintervall efter varje 10 000 km;
- Trailern måste rengöras, speciellt efter körning på saltade vägar under vintern. Saltet kan skada zinkbeläggningen på vagnen.
- Den blanka ytan på zinkbehandlade delar kan bleka något med tiden (detta beror på en naturlig oxidation som gör zinkytan mer motståndskraftig mot korrosion);

-
- Regelbunden rengöring (minst en gång om året) av det elektriska systemet med kontaktspray bidrar till att undvika oxidering av kontaktarna.
 - Om kopplingsanordningens rörlighet upplevs som begränsad eller trög, smörj i punkterna som visas i **BILD 1** eller kontakta en Respo service center eller en auktoriserad distributör.



Bild 1: Smörjanvisning på handsken

Garanti

- Garantin för din Respo trailer är giltig under förutsättning att alla steg i den här manualen följs på korrekt sätt;
- Garantin varar i två år räknat från ibruktagandet av trailer (se sidan 3);
- Alla eventuella brister måste meddelas till en auktoriserad distributör eller en representant av Respo service center inom tre (3) arbetsdagar;
- Det är inte tillåtet att köra last på trailer tills det reklamerade felet är åtgärdat; tillverkaren eller en auktoriserad representant kommer att upplysa om vidare instruktioner eller ytterligare åtgärder som ska vidtas;
- Garantin täcker inte naturligt slitage och sedvanliga slitdelar (bromsar, däck och glödlampor), eller eventuella skador som har uppstått från överbelastningen av trailern;
- Respo ersätter inte kostnader för transport av trailer till en auktoriserad service center.

Teknisk data

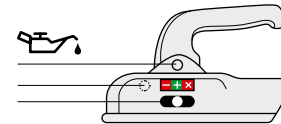
Respo trailers tillverkas i enighet med EU-direktiv och ISO kvalitetsledningssystem, som anges i bekräftelseintyget som utfärdas för varje trailer.

Alla Respo trailers har:

- En Respo tillverkningsskylt på höger sida av bärbalken, främre högra hörnet av vagnen eller högra sidan av dragbalken;
- 12V elsystem med positionsljus, riktningsvisare, sidoljus, stopp och backlampor, kabelklämmor och plugg (**SE INSTRUKTIONER SID 16-17**);
- Hjul 4x13" eller 4,5x13"/ 4x100 ET=30 och däck 145R13 eller 155R13 (för lastade lätta släpvagnar upp till 750 kg), hjul 14"/5x112 och däck 185R14C (för bromsade släpvagnar enl belastningsintervall);
- Bakre, främre och sidoreflexer.

Trailer kopplingsschema

13 pol, DIN72570

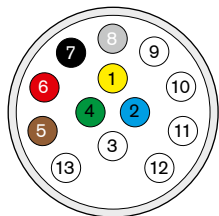

Nr	Benämning	Färg på kabel
1	Blinkers vänster	Gul
2	Dimbakljus	Blå
3	Jord för pol 1-8	Vit
4	Blinkers höger	Grön
5	Höger baklampa samt skyltbelysning	Brun
6	Bromsljus	Röd
7	Vänster baklampa samt skyltbelysning	Svart
8	Backlampa	Grå
9	-	
10	-	
11	-	
12	-	
13	-	

7 pol, DIN1724

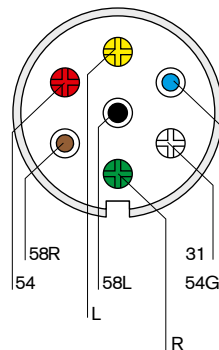

Anvisning av pol	Benämning	Färg
L	Blinker vänster	Gul
54G	Dimbakljus	Blå
31	Jord	Vit
R	Blinker höger	Grön
58R	Höger bakljus	Brun
54	Bromsljus	Röd
58L	Vänster bakljus	Svart

Datum
Utförd service/ reparationsåtgärd
Underskrift

Datum
Utförd service/ reparationsåtgärd
Underskrift

Datum
Utförd service/ reparationsåtgärd
Underskrift

Datum
Utförd service/ reparationsåtgärd
Underskrift

Datum
Utförd service/ reparationsåtgärd
Underskrift

Datum
Utförd service/ reparationsåtgärd
Underskrift

Datum

Utförd service/ reparationsåtgärd

Underskrift

Datum

Utförd service/ reparationsåtgärd

Underskrift

Datum

Utförd service/ reparationsåtgärd

Underskrift

Datum

Utförd service/ reparationsåtgärd

Underskrift

Datum

Utförd service/ reparationsåtgärd

Underskrift

Datum

Utförd service/ reparationsåtgärd

Underskrift

**För mer information,
ta kontakt med din
Respo representant,
eller besök vår
hemsida**

www.respo.se

Trevlig resa!